

# SERIE TL HD



La trivella idraulica BIDIREZIONALE modello TL HD può essere montata su macchine operatrici da 0.8 a 10 Ton. E' adatta a quegli utilizzi in cui viene applicato un elevato carico radiale sul riduttore, ad esempio la movimentazione di grossi tronchi con la vite conica o la perforazione orizzontale con punte di grande diametro. Il supporto Heavy Duty ideato e realizzato da QM, sgrava il riduttore da ogni carico, scaricando le forze sulla scocca della trivella. L'attacco a doppio perno, ideato da QM e coperto da "brevetto", permette l'utilizzo della trivella nei lavori gravosi in modalità "bloccata" con utensili QM quali spaccalegna, tritaieppi etc. L'ampia gamma di accessori disponibili rendono la trivella versatile nei più disparati settori quali edilizia, manutenzione del verde, agricoltura etc.



## CARATTERISTICHE DOTAZIONI STANDARD ED OPZIONALI

- Scocca ultra compatta e robusta che racchiude all'interno tutti i componenti.
- Supporto interfaccia motoriduttore/utensili Heavy Duty resistente ad elevati carichi radiali
- Apertura anteriore e posteriore per raggiungere con facilità la componentistica interna per una migliore manutenzione
- Carter di protezione anteriore e posteriore
- Motoriduttore epicicloidale per elevate performance anche a basse portate idrauliche
- Albero di innesto esagonale per una rapida sostituzione degli utensili
- Attacco a doppio foro, completo di sistema a pendolo doppio snodo reversibile e con bloccaggio (brevettato) per utilizzare la trivella anche in posizione orizzontale o con utensili come spaccalegna e tritaieppi
- Valvola antiurto di serie

TRIVELLA		TL1 HD	TL2 HD	TL3 HD	TL4 HD
Escavatore	ton	0.8 / 3.0	3.0 / 5.0	5.0 / 8.0	7.5 / 10.0
Portata olio	l/min	18 / 50	30 / 60	50 / 90	50 / 90
Pressione max	bar	210	205	240	240
Coppia max	Nm	1350	2600	4700	6000
Velocità	rpm/l	2	1,1	0,8	0,7
A	Ø mm	275	325	375	375
B	mm	585	715	940	940
C (Esagono)	mm	50	50	50	70
Peso	kg	75	110	180	185
Ø Foratura max	mm	400	600	800	1000

Trivelle - serie TL HD

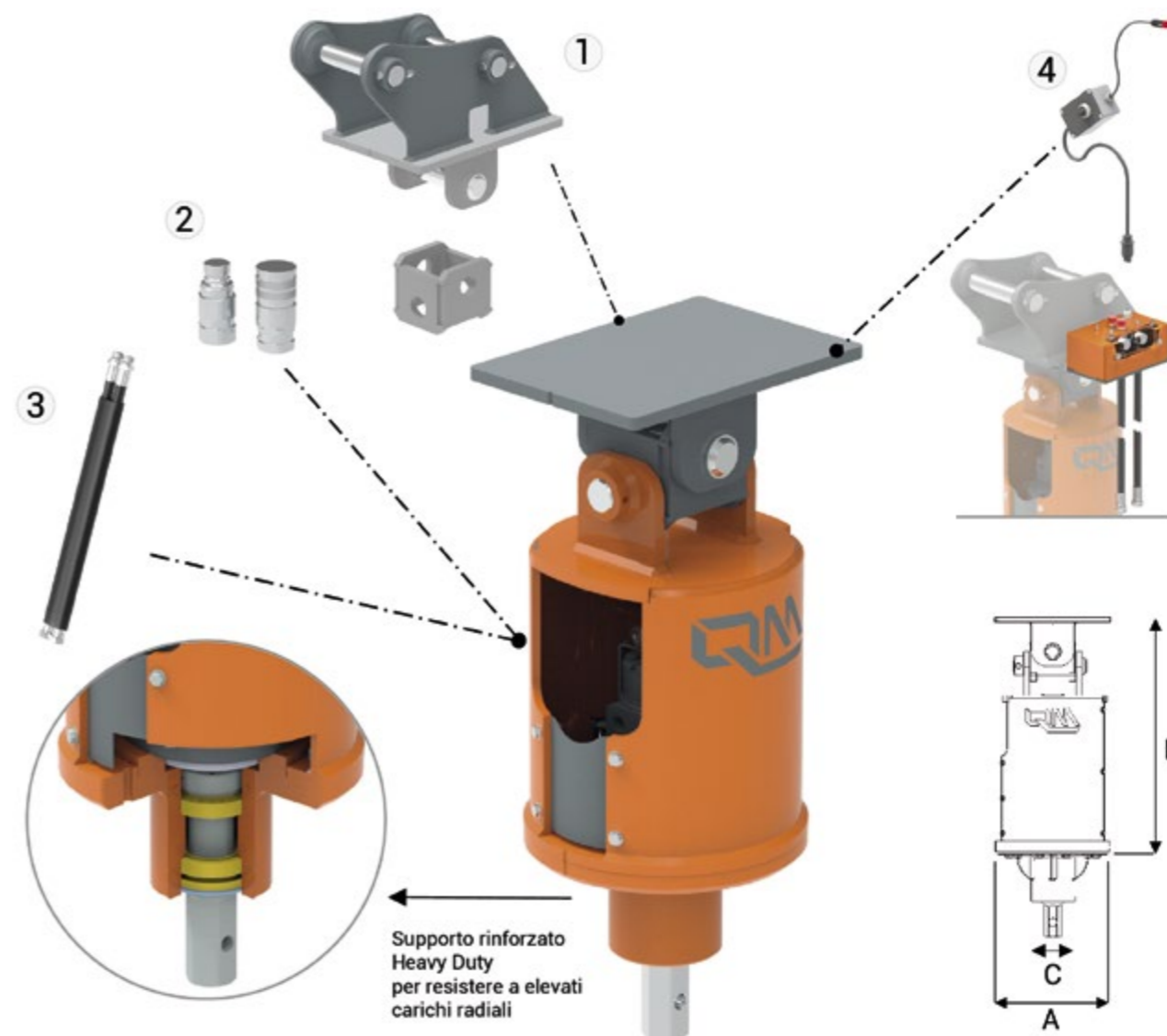

Supporto rinforzato Heavy Duty per resistere a elevati carichi radiali

## DOTAZIONE OPZIONALE

1	ATTACCO MACCHINA DOPPIO FORO	PESO (ton) MACCHINA OPERATRICE
✓		0.8 / 1.8
✓		1.8 / 3.0
✓		3.0 / 4.0
✓		4.0 / 5.0
✓		5.0 / 6.0
✓		6.0 / 8.0
✓		8.0 / 10.0

- 2 KIT LINEE IDRAULICHE \*
  - Tubo 3/8" - L= 1500mm
  - Tubo 1/2" - L= 2000mm
  - Tubo 3/4" - L= 2000mm
- 3 INNESTI RAPIDI FACCIA PIANA \*\*
  - Innesti da 3/8"
  - Innesti da 1/2"
  - Innesti da 3/4"
- 4 VALVOLA INVERTITRICE
  - Valvola invertitrice di flusso per macchine operatrici con impianto mono direzionale

\*A richiesta si posso fornire lunghezze diverse da quelle indicate  
 \*\* A richiesta si possono fornire innesti rapidi diversi da quelli indicati  
 Tutti i dati sono da intendersi SENZA ATTACCO MACCHINA